

# SPECIFICATION SHEET

## ชื่อสินค้า

ชุดล็อคประตู ระบบดิจิตอล

## แบรนด์

เอสเทอร์

## วัสดุ

อุปกรณ์ชุดก้านโยก : อลูมิเนียม / ABS  
ด้ามกุญแจ : สแตนเลส 304

## สี

อุปกรณ์ชุดก้านโยก : สีดำ/สีเทา  
ด้ามกุญแจ : สีสแตนเลสด้าน

## ลักษณะสินค้า

รองรับระบบลายนิ้วมือ/ การ์ด/ รหัสผ่าน  
สำหรับประตูบานหนา 45-55 มม.  
สามารถรองรับผู้ใช้ได้สูงสุดถึง 300 ผู้ใช้  
แบตเตอรี่ AA (อัลคาไลน์) จำนวน 4 ก้อน  
สามารถติดตั้งได้ทั้งบานซ้ายและขวา  
รองรับการต่อพลังงานฉุกเฉินกรณีแบตเตอรี่หมด  
ระบบเปิดผ่านตลอด  
ระบบล็อคเสริมจากภายใน  
ระบบล็อค 2 ชั้นเพื่อเพิ่มความปลอดภัย  
ลิ้นตายเสริมเพื่อความปลอดภัยที่มากขึ้น

## สินค้าในชุดประกอบด้วย

อุปกรณ์มือจับก้านโยกอัจฉริยะ  
ด้ามกุญแจและเฟลทรีบกลอน  
การ์ด 2 ชั้น/ กุญแจสำรอง 2 ชั้น  
แผ่นทาบเจาะ  
คู่มือการติดตั้งและการใช้งาน  
อุปกรณ์ในการติดตั้ง

## แนะนำให้กับ

แบตเตอรี่ AA (อัลคาไลน์) จำนวน 4 ก้อน

Update: 11/09/2020

## Item name

Digital Door Lock

## Brand

ESTHER

## Materials

Handle set : Aluminium Alloy/ ABS  
Mortise lock : Stainless Steel 304

## Finish

Handle set : Black/ Gray finished  
Mortise lock : Stainless Steel Matt

## Product Descriptions

Finger print/ RF Card/ Password  
Suitable with Door Thickness 45-55mm  
Upto 300 different users available  
Battery AA (Alkaline) x 4pcs  
Suitable for both DIN left and DIN right  
Emergency Power Back Up  
Passage Mode  
Child Lock  
Available with double unlcoking mode  
More security by manual deadbolt

## Consist of

Digital door lockset module  
Mortise lock/ Striking plate  
Cards x2pcs/ Emergency keys x2pcs  
Drilling template  
Installation&User Manual  
Fixing Material

## Recommendation'

Battery AA (Alkaline) x 4pcs

Dimension	Dimension pack.	Unit
163x83x349	230x140x447	mm
Net Weight	Gross Weight	Unit
3.90	4.70	kg
Packing type	Packing unit	UOM
Brown box	6 pcs/carton	Pc
SKU Barcode		

## Item number

EAE-03-414-55

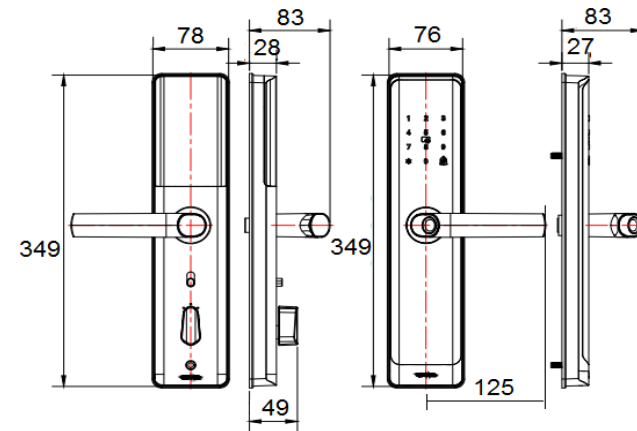

สอบถาม เสิร์ชเบอร์  
Call Center 08 0555 8555

บริษัท กระรัต เอนเตอร์ไพรส์ (ประเทศไทย) จำกัด  
9/260 หมู่ที่ 5 ถนนพหลโยธิน ตำบลคลองหม่อม  
อำเภอคลองหลวง จังหวัดปทุมธานี  
12120  
E-mail : support@karatenterprise.com

885 1674 65159 1